



Västsvenska
port & entré

- OPTIMA CONCEPT -

Garageportar » Industriportar

VILLA - INDUSTRI - FÖRENING

OPTIMA CONCEPT

Garageportar med vridfjädersystem



OPTIMA CONCEPT, det senaste tillskottet i vår portfamilj. Ett koncept framtaget med ledorden kvalitet och funktion som utprovats under flera år, är äntligen här. Med en Optima Concept garageport kan du känna dig trygg i många år framöver. Porten är självklart CE-märkt och uppfyller alla säkerhetskrav.

Optima Concept är en välisolerad taksjutport med en tjocklek på 40 mm. Vi har valt att låta kulör och designtillval vara extra förmånliga på Optimas alla modeller, för att du skall få en port som skiljer sig från mängden. Optima Concept tillverkas och anpassas till just ditt garage. Dessutom finns ofta standardportar i lager för snabb leverans.

Fördelar som övertygar

- OPTIMA CONCEPT garageportar som skräddarsys enligt önskemål.
- Brett sortiment av kulörer och ytmönster.
- 40 mm tjocka paneler säkerställer hög värmeisolering.
- Fingersäkrade klämskydd.
- Robust skenkonstruktion utan plastdetaljer.
- Fjädrar med lång livslängd för 20.000 öppningar/stängningar (tillval upp till 150.000).
- Följsam botten tätning för mindre ojämnheter.
- Lagrade löphjul i polyamid i kombination med hjulaxlar i plastbusningar garanterar en tyst gång.
- Högsta säkerhet: Testad och Certifierad enligt EU-Standard EN 13 241-1 utav SP/RISE, Sveriges Tekniska Forskningsinstitut.



Tekniska fördelar

Robust konstruktion

- Galvaniserade löpskenor i 1.5 mm ståltjocklek.
- Vällagrad balanseringsaxel med 5 alternativt 6 kullager beroende på portstorlek.
- Tyst gång tack vare skenkrök i pressgjuten aluminium, garanterar perfekt passform med takskena.

Flexibilitet

- Komplet skensats levereras med justerbara löpskenor fastsatta med bultförband för slutlig finjustering på plats vid montagetillfället, istället för hopnitade skenor från fabrik.

Förenklat montage

- Genom hög grad av förmontering av balanseringssystem och skensystem.

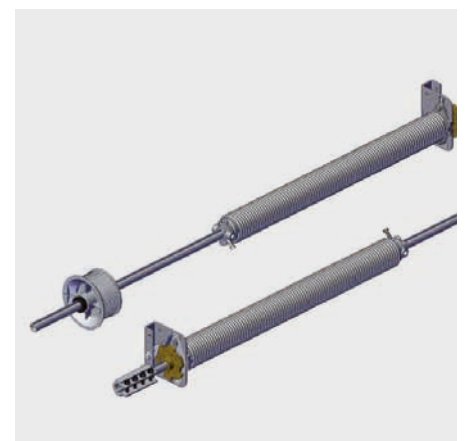
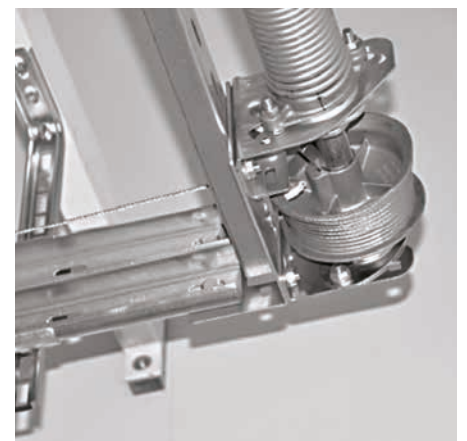

OPTIMA CONCEPT

Garageportar med dragfjäderssystem (EXT)



Fördelar som övertygar

- Enkel lösning för både nybyggnation och renovering utan extra byggnadsarbeten.
- Hög förmonteringsgrad av sken- och dragfjädersystem för enkelt och snabbt montage.
- Millimeteranpassad portbredd, samt standardiserade set med porthöjder: 1875/2000/2125/2250/2375/2500/2625 + renoverings-set 1955/2080.
- Lagrade löphjul i polyamid i kombination med hjulaxlar i plastbusningar garanterar en tyst gång.
- Högsta säkerhet: Testad/Certifierad enligt EU-Standard EN 13 241-1 utav SP/RISE, Sveriges Tekniska Forskningsinstitut.





Tekniska fördelar

Snabb och enkel montering

- Enkel justering till givna inbyggnadsförhållanden.
- Renoveringsbeslagen möjliggör montering vid begränsat höjd- och sidoutrymme.
- Portar med dragfjäderssystem levereras alltid med en 90 mm hög karmprofil i överkant port som vid behov kan användas att justera öppningen i höjddled.



Maximal Portstorlek

- Portbredd med dageröppning upp till 4500 mm.
- Porthöjd med dageröppning upp till 2625 mm.
- Maximal vikt av portblad 120 kg.

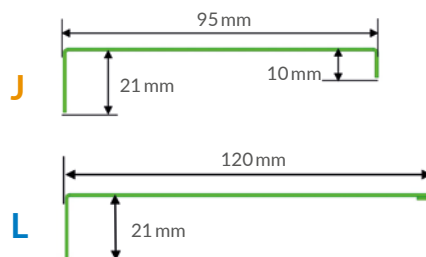

OPTIMA CONCEPT

Kulörer och Design

DETALJ AV STRUKTUREN

Slät

Stuckerad

Träådrad

Slät; ribbad/micro-ribs

Slät; träimitation



Kulörer och Design

- Individuella lösningar i modern design med utmärkt värmeisolering.
- Flertal ytstrukturer: slät, stuckerad, träådrad, ribbad/microribs, träimitation.
- Enhetligt pris av standardkulörer för befintligt panelprogram.
- Standardiserad foliering i flertal versioner av träimitation för befintligt panelprogram.

Tillval

- Valfri kulör enligt RAL, NCS, DB.
- Matchning av kulör enligt lämnat färgprov.
- Flertal ytstrukturer i fin alternativt grov sandstruktur.
- Lackering utförd enligt önskemål för varierande glanstal (matt, semi-matt).

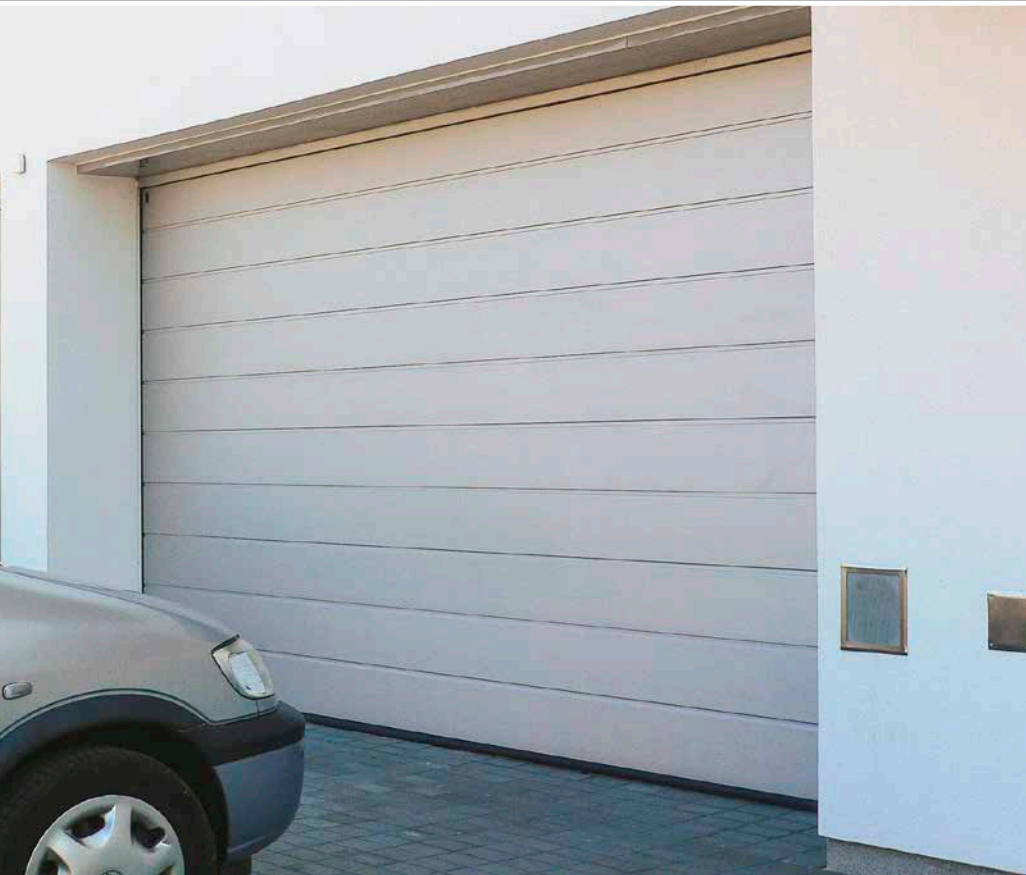

DESIGN

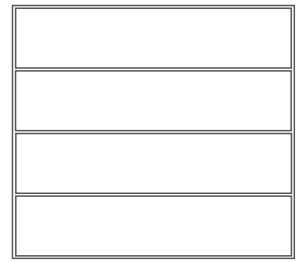
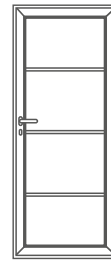

Helpanel V1

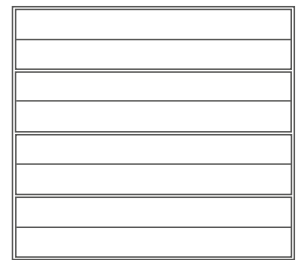

Halvpanel V3

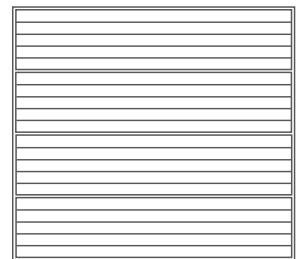
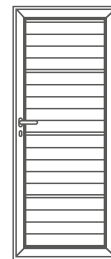

Linje V5

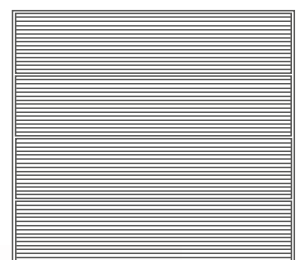
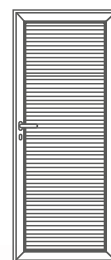

Ribbad V7

Utökat urval av dekorativ folie

- Utvalda typer av folie är desamma som används inom industrin för PVC-Fönster.
- Garanterad tålig med lång livslängd för samtliga folier som erbjuds.
- Hög kemikalie- och UV-resistans.
- Enkelt och underhållsfritt.

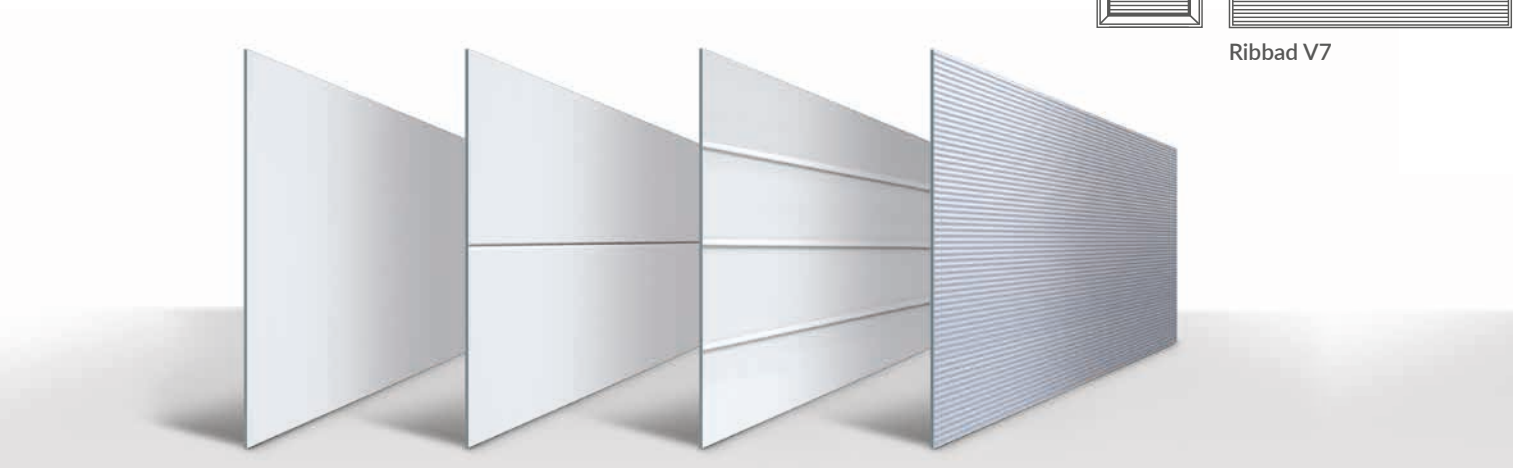

OPTIMA CONCEPT

Fönster

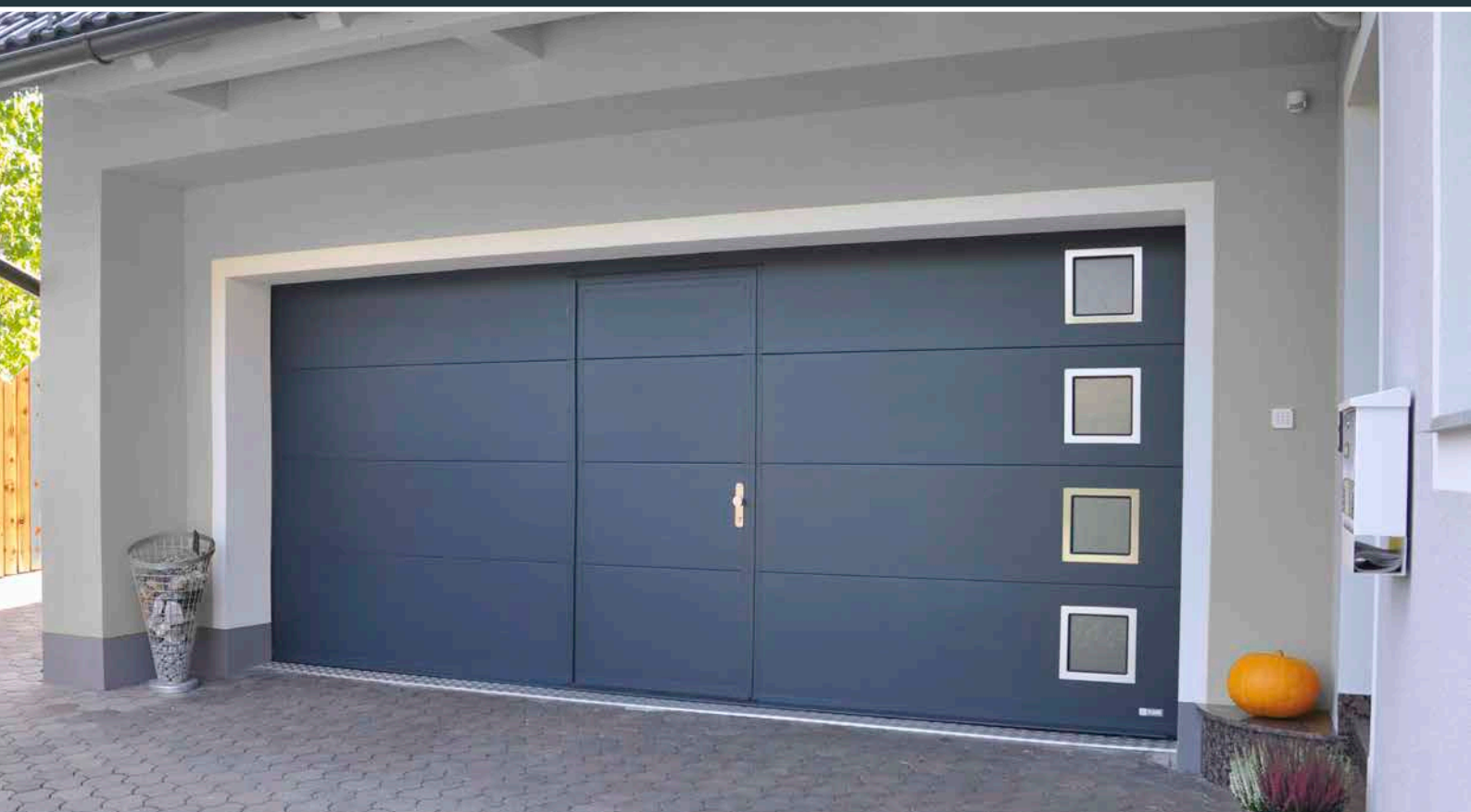

Specifikation

- Fönsterplacering enligt önskemål.
- Fönsterram i rostfritt eller plastutförande.
- Tvåglasfönster.
- Fönsterram lackad i valfri kulör.

Tillval

- Ventiler vitt, svart eller lackade i valfri kulör.





Tekniska fördelar

- Standarddesign med aluminiumprofiler i anodiserat utförande (E6/EV1).
- Sektionerna levereras med (PROTECT) eller utan köldbryggespär (STANDARD).
- Val av alternativ fyllnad beroende på krav avseende värmeisolering samt lufttätethet.
- Tvåglasfönster (SAN-UV), enkelglas, stål nät, isolerade paneler i stuckerad- alternativt slät design.

Tillval

- Alternativa glastyper: frostat, klart eller mjölkvitt.
- Repskyddat glas.
- Aluminiumram i valfri kulör RAL, NCS, DB.

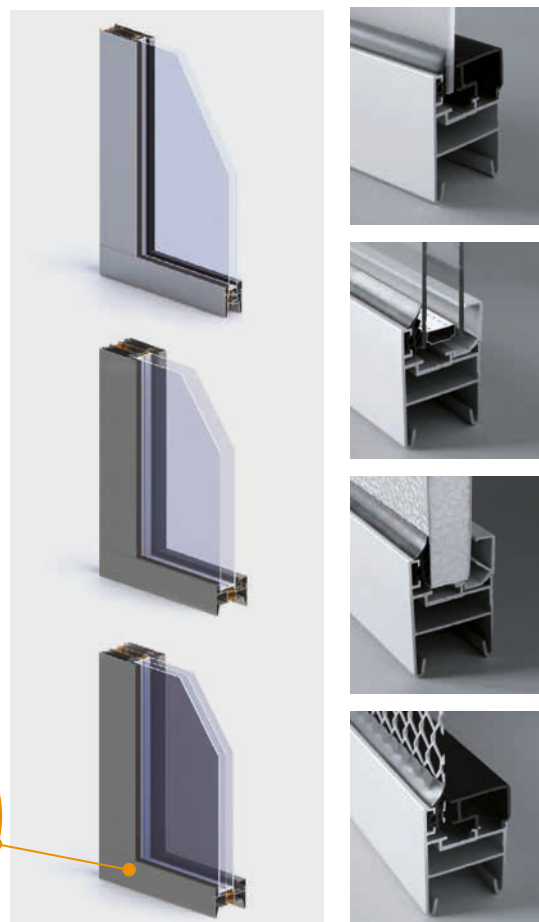
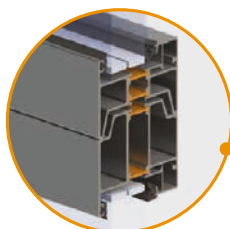

OPTIMA CONCEPT

Gångdörr i port

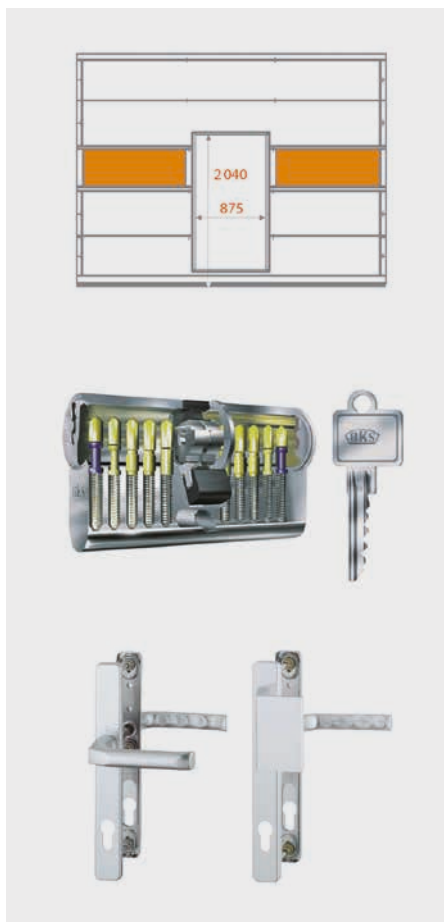

Specifikation

- Placering av gångdörr i port (mitt, vänster eller högerplacerad).
- Standardutförande: handtag, låsbleck, cylinderlås, dörrstängare, säkerhetsbrytare.
- Extra låg tröskelprofil 20 mm.
- Anodiserade aluminiumprofiler E6/EV1.

Tillval

- Lackade aluminiumprofiler i valfri RAL, NCS, DB.
- Paniklås i varierande utförande.
- Elektrisk låsning.

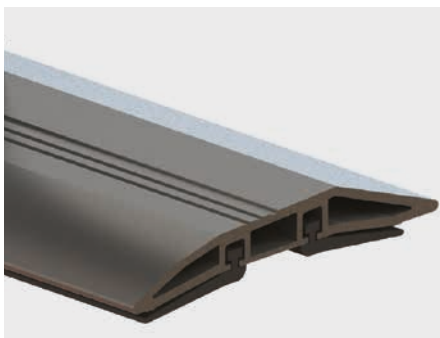

5 ÅRS
GARANTI



Specifikation

- Portautomatik från ledande tysk tillverkare.
- Lång livslängd, 5 års garanti.
- Pålitlig och snabb 16-23 cm/s beroende på modell.
- Kuggremsdrift för tystare manövrering.
- Mjukstart och mjukstopp för högsta komfort, medför minskat slitage av port och portautomatik.
- Standardpaketet inkluderar 2 st fjärrkontroller.
- Ledbelysning.

Tillval

- Utvändig nödfrikoppling vid strömbortfall för garage utan annan ingång.
- Kodlås.
- Fingerscanner.
- Fotocellsäkerhet.
- Appstyrning MAVEO eller ISMART.
- Extra ledbelysning.
- Multifjärrkontroll för styrning av flera portar.

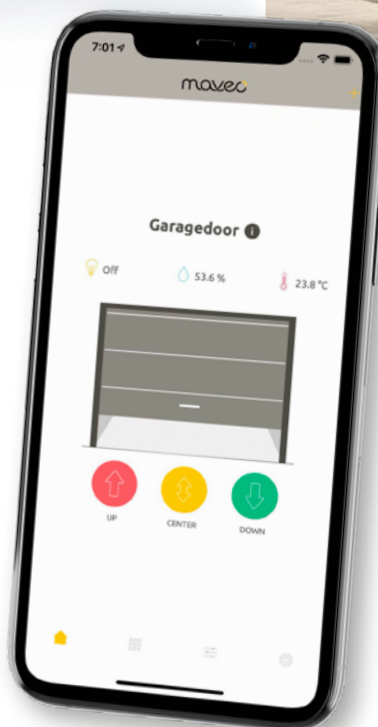

OPTIMA CONCEPT

Slagdörr

Tekniska fördelar

- 60 mm anodiserade aluminiumprofiler med inbyggd köldbryggespär.
- Skräddarsydd produktion baserad på begärda yttermått (över 2400 mm med fast toppanel).
- Installeras valfritt i öppningen alternativt framför eller bakom öppningen.
- Praktisk borsttätning/tröskelfunktion.
- Standardutförande: handtag, låsbleck och cylinderlås.

Tillval

- Multipel regellåsning.
- Paniklås i flertal varianter.
- Elektrisk låsning.
- Dörrstängare.
- Lackning av ram/fyllnadspaneler i RAL, NCS, DB.



ÖPPNINGS-
RIKTNING
INÅT/UTÅT



Fördelar som övertygar

- 1-dörrblad alternativt 2-delat dörrblad, anpassad för utbyte av äldre befintliga oisolerade slagportar alternativt vid begränsat utrymme.
- 2-delat dörrblad kan produceras på begäran med samma visuella utseende som anslutande taksjutport.
- Ramverket för 2-delat dörrblad består av anodiserade aluminiumprofiler och kan på begäran lackas i valfri kulör enligt RAL, NCS, DB.
- Levereras utan tröskel, (praktisk borsttätning monterad underkant dörrblad).
- Uppställningsbeslag för låsning av port i öppet läge.
- Standardutförande: handtag, låsbleck och cylinderlås.
- Solid ram av galvaniserade stålprofiler (40 x 40 x 2 mm).
- Installeras valfritt i öppningen alternativt framför eller bakom öppningen.



Tillval

- Fast trycke istället för handtag.
- Paniklås i flertal varianter.
- Fönster.
- Fullglasade sektioner med dubbelt glas SAN UV, expanderat stål nät etc.
- Lackade ramverksprofiler/fyllnadspaneler.

Tröskeltyper

Flertalet varianter av tröskeltyper, med eller utan bruten köldbrygga, beroende på designen av porten. Lägre tröskeltyper som är lämpliga för passage av truckar och bilar.

Tröskelhöjder

- Bruten köldbrygga - 20 mm
- Utan bruten köldbrygga - 12 mm
- Mycket låg, "tröskellös" - 3 mm
- Med bruten köldbrygga/utan bruten köldbrygga



20 mm

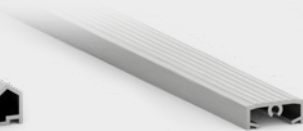

12 mm



3 mm

OPTIMA CONCEPT

Föreningsgarage



Optima Concept

- Det perfekta valet av port för din garageförening,
- Flexibla storlekar – går att måttbeställa på bredd och höjd
- Kulör & design, extra förmånliga tillval
- Välsiolerad 40 mm
- CE-märkt, uppfyller ställda säkerhetskrav

Vi är det självklara valet när det gäller utbyte av garageportar i föreningar och samfälligheter, vi har monterat 1000-tals portar under våra 35 år, och har många fina referensprojekt.

Vi ser gärna ett samarbete på sikt, där vi efter montage återkommer för att serva och underhålla era portar i många år framöver.



Totalentreprenad

Montage av portar, samt el, plåt, tak och panelbyte. Tillsammans med våra partners sköter vi allt från första besök till slutbesiktning.



Cylinder/Lås

Som standard levereras porten med manuellt lås inkl EU-cylindrar, låsning i båda sidor. Ovalcylinder och huvudnyckelsystem som tillval.



Portautomatik

Hög komfort, 2 st fjärrkontroller ingår, smidigt och mindre slitage på porten. Inbyggd ledbelysning som lyser upp garaget.



Nödöppning

Vid val av motor på porten utan annan ingång till garaget, installera nödfrikoppling som möjliggör nödöppning vid t.ex strömlöst.



Multikontroll

Smidigt med huvudfjärrkontroll. Optimal i garagelängor, vid service och underhåll samt för att säkerställa portöppning vid förlust av handsändare.



Garantier

Portsektioner 10 år, motorer 5 år, tillbehör 2 år, arbete 5 år. Obs! Service av portarna krävs för att alla garantier ska gälla.

LHR-C (bakmonterat vridfjädersystem)

- Min. höjdutrymme över öppning = 125 mm, inklusive 35 mm för dragskena motor.
- Min. höjdutrymme över öppning = 90 mm för manuellt utförande.
- Min. sidoutrymme, höger och vänster sida om portöppning = 90 mm.

LHF-C (frontmonterat vridfjädersystem)

- Min. höjdutrymme över öppning = 200 mm, inklusive 35 mm för dragskena motor.
- Min. höjdutrymme över öppning = 200 mm, för manuellt utförande.
- Min. sidoutrymme, höger och vänster sida om portöppning = 90 mm.

SL350 / SL420 (frontmonterat vridfjädersystem)

- Min. höjdutrymme över öppning = 350/420 mm, inklusive 35 mm för dragskena motor.
- Min. sidoutrymme, höger och vänster om portöppning = 125 mm.

EXT (vertikalt, sidomonterade dragfjädersystem)

- Min. höjdutrymme över öppning = 125 mm, inklusive 35 mm för dragskena motor.
- Min. höjdutrymme för renoveringsstorlek för dragfjädersystemet är 0-99 mm.
- **Installation bakom portöppning:** min. sidoutrymme, höger och vänster om portöppningen för standardutförandet är 95 mm.
- **Installation delvis i portöppning:** min. sidoutrymme, höger och vänster om portöppningen för renoveringsutförandet är 1-94 mm.
- **Installation helt i portöppning:** min. sidoutrymme, höger och vänster om portöppningen för renoveringsutförandet är 0 mm.

LHR-C

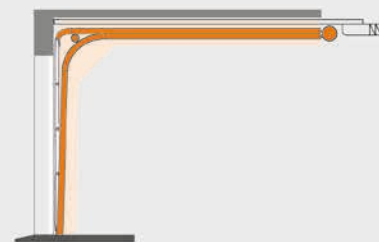

LHF-C



SL350/SL420

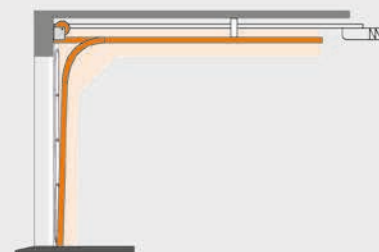

EXT



OPTIMA CONCEPT INDUSTRI

Skensystem

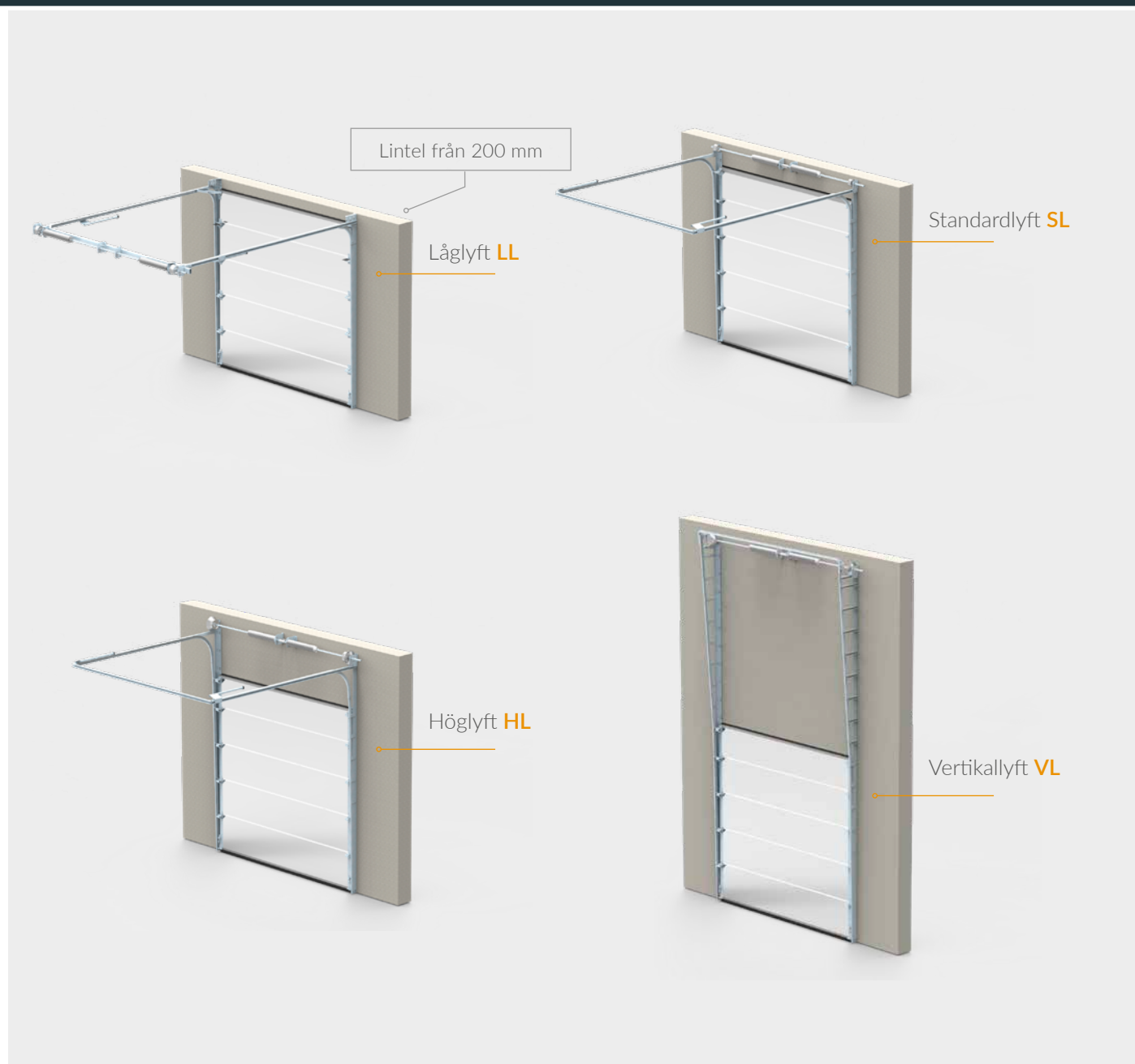

Beslagstyp	Underkategori	Min. lintel (mm)	Max. m ²	Max. dimension (mm)
LL - Låglyft	LL-DT	200	23 m ²	6 000 × 5 000
	LL-I	230	23 m ²	6 000 × 5 000
SL - Standardlyft	SL350	350	25 m ²	7 000 × 3 600
	SL420	420	40 m ²	8 000 × 6 500
HL - Höglyft	HL	Högre än 420, lägre än 2x öppningshöjden +400	40 m ²	8 000 × 6 500
	HL-1T	Högre än 850, lägre än 1450	16 m ²	4 000 × 4 000
	HL-2T	Högre än 1450, lägre än 3250	25 m ²	5 000 × 5 500
VL - Vertikallyft	VL	Öppningshöjd +400 mm	40 m ²	8 000 × 6 500
	VL-T	Öppningshöjd +420 mm	25 m ²	5 000 × 5 500



Parametrar

- Elektroniska gränslägesbrytare
- Skyddsklass IP 65
- Nödmanövrering med kedja, frikoppling
- Öppningshastighet 20-50 cm/sek
- Motor med frekvensomriktare

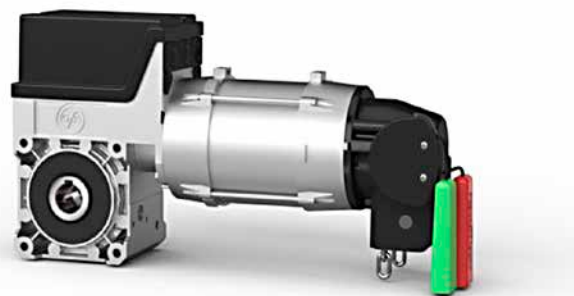

HÅLLDON - STYRSKÅP TS970

IMPULS - STYRSKÅP TS970

- Optiska funktioner 2 st kabelbrottsbrytare
- Spiralkabel/WSD modul + kopplingsdosor

IMPULS + FJÄRRKONTROLL - STYRSKÅP TS971

- Optiska funktioner 2 st kabelbrottsbrytare
- Spiralkabel/WSD modul + kopplingsdosor
- Frekvens 433 Mhz



OPTIMA CONCEPT INDUSTRI

Aluminiumsektioner



Tekniska fördelar

- Standardutförande med anodiserad aluminiumram E6/EV1
- Olika utförande för STANDARD- och PROTECT-panel med och utan bruten köldbrygga
- Val av olika fyllningar beroende på design, värmeisoleringssegenskaper och luftgenomsläpplighet
- Möjlighet till ytterligare lackering av aluminiumramar i RAL, NCS, DB
- Reptålig



Gångdörr

Tekniska fördelar

- Installation av gångdörr upp till 30 m² stort portblad
- Möjlighet att välja tröskel - standard, låg, extra låg
- Anodiserade aluminiumprofiler E6/EV1
- Enkel och snabb installation
- Integrerat vindlastskydd
- Möjlighet till ytterligare lackering i RAL, NCS, DB

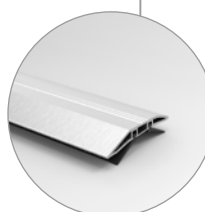

Extra låg tröskel

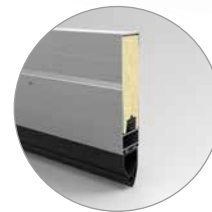

Standardtröskel

Tröskelhöjder

Sektion	Tröskel	Höjd
Panel	Extra låg	18 mm
FVE	Extra låg	18 mm
Panel	Låg	80 mm
Panel	Standard	225 mm
FVE	Standard	130 mm

GENOM ATT ANVÄNDA EXTRA LÅG TRÖSKEL
UPPFYLLS NORMEN FÖR NÖDUTGÅNG



Vi tillverkar även dörrar för extremt krävande förhållanden.

Möjlighet till ytterligare komponenter i rostfritt stål eller förstärkning av konstruktioner för hårda vindförhållanden.

ANVÄNDNING:

- Våta miljöer
- Livsmedelsindustrin
- Jordbruksindustrin
- Flygindustrin
- Marinen

Komponenter i rostfritt stål

- Skenor
- Ändstycke
- Rullar/Rullhållare
- Påskjutsfjädrar
- Bottenbeslag
- Vajer



Vi har **mycket mer** att erbjuda



Garageportar

Att välja garageport kräver kunskap, vi har erfarenheten och kunskapen som krävs för att hjälpa dig att välja rätt port.



Föreningsportar

Vi har gedigen kunskap av portbyte för samfälligheter och föreningar. Vi hjälper er genom hela projektet.



Industriportar

I vårt industrisortiment hittar du taksjutportar, vikportar, rullportar, och plastridåer. Vi anpassar efter ert behov.



Dörrar

Vi erbjuder noggrant utvalda ytterdörrar och förrådsdörrar i hög kvalitet. Du kan även beställa gångdörr i samma utförande som din port.



Grindar

Funderar du på grind till din fastighet? Vi monterar både grindar och grindautomatiker. Tryggt & Säkert för dig.



Service

Vill du ha längre livslängd på din port eller har den börjat kärva? Boka din årliga service hos oss.



Jour

Behöver du akut hjälp? Vi finns tillgängliga dygnet runt årets alla dagar, med 2 tim inställelsetid i Stor-Göteborg.



Reservdelar

Vi tillhandahåller reservdelar till de flesta portfabrikat. Tex fjärrkontroller, rullar, handtag, fjädrar. Delar kan hämtas i butik eller skickas hem till dig.

Vi **hjälper dig** att välja ny port!

Kontakta oss på
Västsvenska Port & Entré.

Boka kostnadsfritt
hembesök för offert idag!



"När du anlitar oss kan du förvänta dig lyhördhet, hög tillgänglighet, djup och bred kunskap samt genuin hantverksskicklighet."

TACK VARE VÅRA 35 ÅR I BRANSCHEN ÄR VI ETT **TRYGGT VAL FÖR DIG**



Västsvenska
port & entré

Tuvevägen 37, 417 05 Göteborg

031-58 69 30

info@vpe.se

www.vpe.se